

8231

SMT-USB Steckverbinder, Typ A, Buchse liegend SMT USB Connectors, Type A, Jack Horizontal

Technische Daten / Technical Data

Gehäuse	Messing vernickelt
Shell	Nickel plated brass
Isolierkörper	Thermoplastischer Kunststoff, nach UL94 V-0
Insulator	Thermoplastic, rated UL94 V-0
Kontaktmaterial	Kupferlegierung
Contact Material	Copper alloy
Kontaktoberfläche	Gold über Nickel (siehe Optionen unten)
Contact Surface	Gold over nickel (see options below)
Oberfläche Lötanschluss	Zinn über Nickel
Plating Solder Side	Tin plated over nickel
Durchgangswiderstand	< 30m Ω
Contact Resistance	< 30m Ω
Isolationswiderstand	> 1000M Ω
Insulation Resistance	> 1000M Ω
Spannungsfestigkeit	500V _{AC}
Test Voltage	500V _{AC}
Nennspannung	30V _{RMS}
Voltage Rating	30V _{RMS}
Nennstrom	1,5A bei 25°C
Current Rating	1,5A at 25°C
Temperaturbereich	-55°C ... +85°C
Temperature Range	-55°C ... +85°C
Verarbeitung	Reflow-Lötverfahren
Processing	Reflow soldering

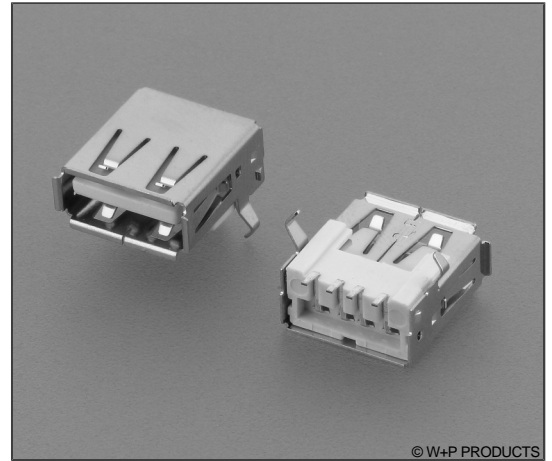

© W+P PRODUCTS

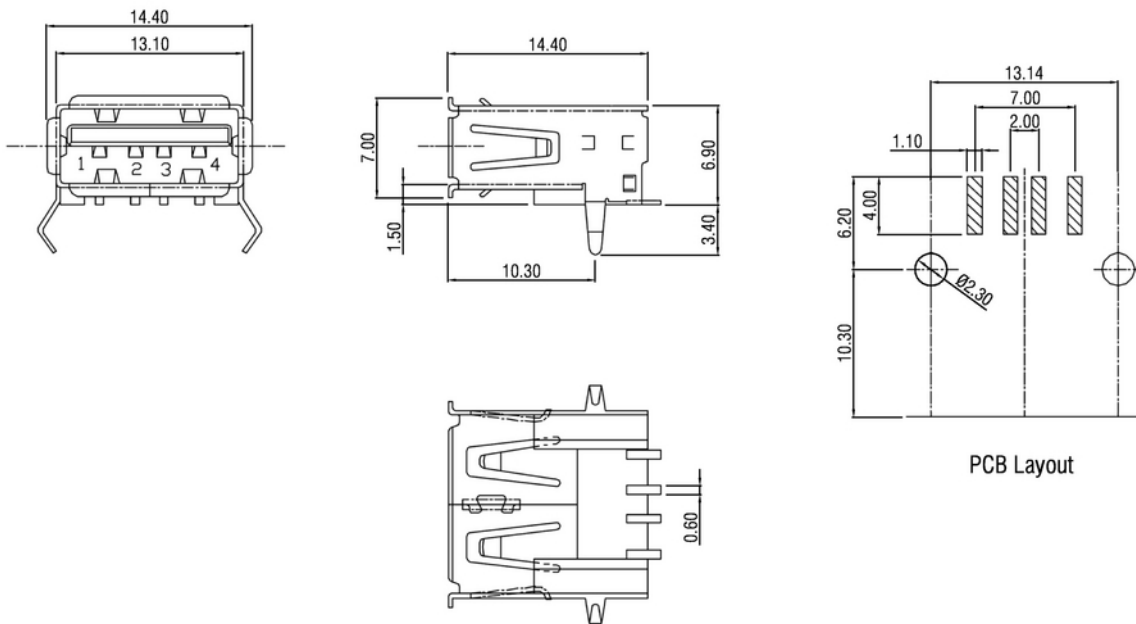

Series

8231

Colour*

10

10 Schwarz
Black
30 Weiß
White

Plating*

60

60 Sel. Au/Sn
80 Sel. Au 0,75 μ m/Sn (USB 2.0)

Packaging*

TR

00
TR (Option)
FTR (Option)

* Dies ist ein **Bestellbeispiel** -
bitte durch Ihre Spezifikationen ersetzen.
* This is an **order example** -
please replace by your specifications.

Lieferformen / Packaging Options:

00 Schüttgut / Bulk goods

TR (Option) Tape & Reel / Tape & Reel

FTR (Option) Tape & Reel Verpackung, mit Folien-Pads / Tape & Reel Packing, with film

tape

Informationen zum Reflow-Lötverfahren

Reflow Soldering Information

Reflow-Lötempfehlung

Reflow Soldering Recommendation

Die Bauteile sollten gemäß folgendem Temperatur-Profil in Anlehnung an die IPC/JEDEC J-STD-020C für bleifreies Löten im Reflow-Verfahren verarbeitet werden (Maximalwerte).

Profileigenschaft	Kennwert
Temperatur Minimum T_{Smin}	150°C
Temperatur Maximum T_{Smax}	200°C
Dauer $T_{Smin} - T_{Smax}$	60-180s
Temperatur Lötbereich T_L	217°C
Verweildauer oberhalb T_L	60-180s
Ramp-Up Rate $T_{Smax} - T_P$	max. 3°C / s
Höchsttemperatur T_P	260°C ±5
Dauer Höchsttemperatur	20-40s
Ramp-Down Rate $T_{Pmax} - T_{Smin}$	6°C / s
Dauer 25°C - Höchsttemperatur T_P	Max. 8 min

Items should be soldered according to IPC/JEDEC J-STD-020C temperature profile for leadfree reflow soldering (maximum values).

Profile Feature	Key Values
Minimum Temperature T_{Smin}	150°C
Maximum Temperatur T_{Smax}	200°C
Duration $T_{Smin} - T_{Smax}$	60-180s
Soldering Range Temperature T_L	217°C
Duration above T_L	60-180s
Ramp-Up Rate $T_{Smax} - T_P$	max. 3°C / s
Peak Temperature T_P	260°C ±5
Duration Peak Temperature	20-40s
Ramp-Down Rate $T_{Pmax} - T_{Smin}$	6°C / s
Duration 25°C - Peak Temp. T_P	Max. 8min

